

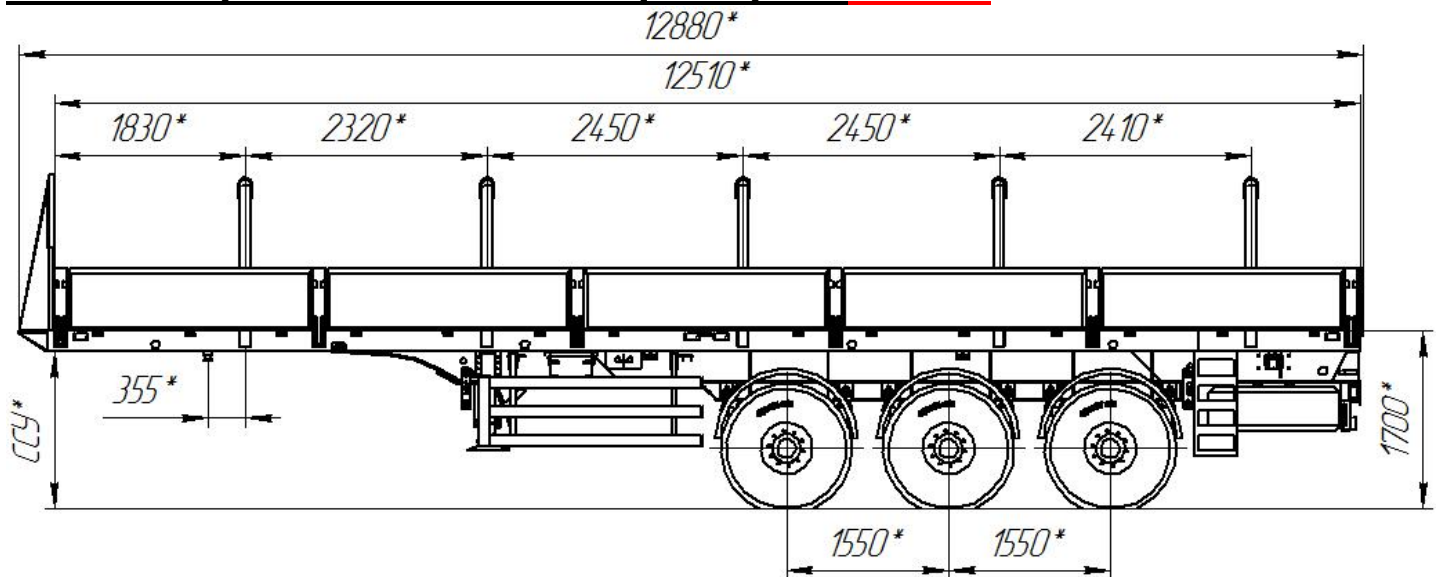

**ПОЛУПРИЦЕП БОРТОВОЙ «СПЕЦПРИЦЕП» 994283**



Масса перевозимого груза, кг	35 000
Масса без нагрузки, кг	8 500 с допустимой погрешностью +/- 5%
Нагрузка на ССУ тягача с установленным грузом, кг	17 000
Высота ССУ без нагрузки, мм	1 540
Высота ССУ с нагрузкой, мм	1 490
Радиус ометания задний, мм	2300
Рама	усиленная
Сцепной шкворень (диаметр в дюймах)	2"
Погрузочная высота грузовой площадки под нагрузкой, мм	1710
Габаритные размеры грузовой площадки, длина x ширина, мм	12 510 x 2 530
Платформа	прямая
Подвеска импортная, тип	пневматическая
Оси (количество осей) шт.	ROR (Италия) 3
Число колес, шт.	6
Запасное колесо	1
Межосевое расстояние, мм	1 550
Шины	КАМА 1260 (18 слоёв)
Опоры механические 2-х скоростные	JOST
Цвет	синий
Борта на грузовой площадке, мм	Да
Материал бортов	Метал
Высота бортов, мм	600
Стойки на грузовой площадке, количество, тип	да
Количество стоек, пары	5
Тип стоек	Выдвижные, обрезиненные
Отбойный щит, тип	облегченный
Высота щита, мм	1500
Материал нижней части щита (800 мм)	листовой метал 4 мм.
Материал верхней части щита (700 мм с учетом скоса)	просечка
Наличие настила на платформе	Да
Материал настила	«чечевица», 4 мм.
Задние габаритные фонари	Да, утоплены в корму
Защита задних фонарей	Да
Буксировочные петли	Да
Кольца крепления груза на платформе	Да, утопленные
Кольца крепления груза на боковинах	Да, утопленные
Водостойкая светотехника	VIGNAL
Пневмопривод тормозов	WABCO (Германия)



Рабочие тормоза	пневматический привод от тягача
Стояночный тормоз	механический
Боковая противоподкатная защита	На болтовых соединениях
Задний отбойный брус	На болтовых соединениях
Соединительные розетки	ПС-325 и ПС-326 (24В)
Ящик для хранения инструмента	Да, под площадкой
Крылья над всеми колесами	Да, пластиковые

